

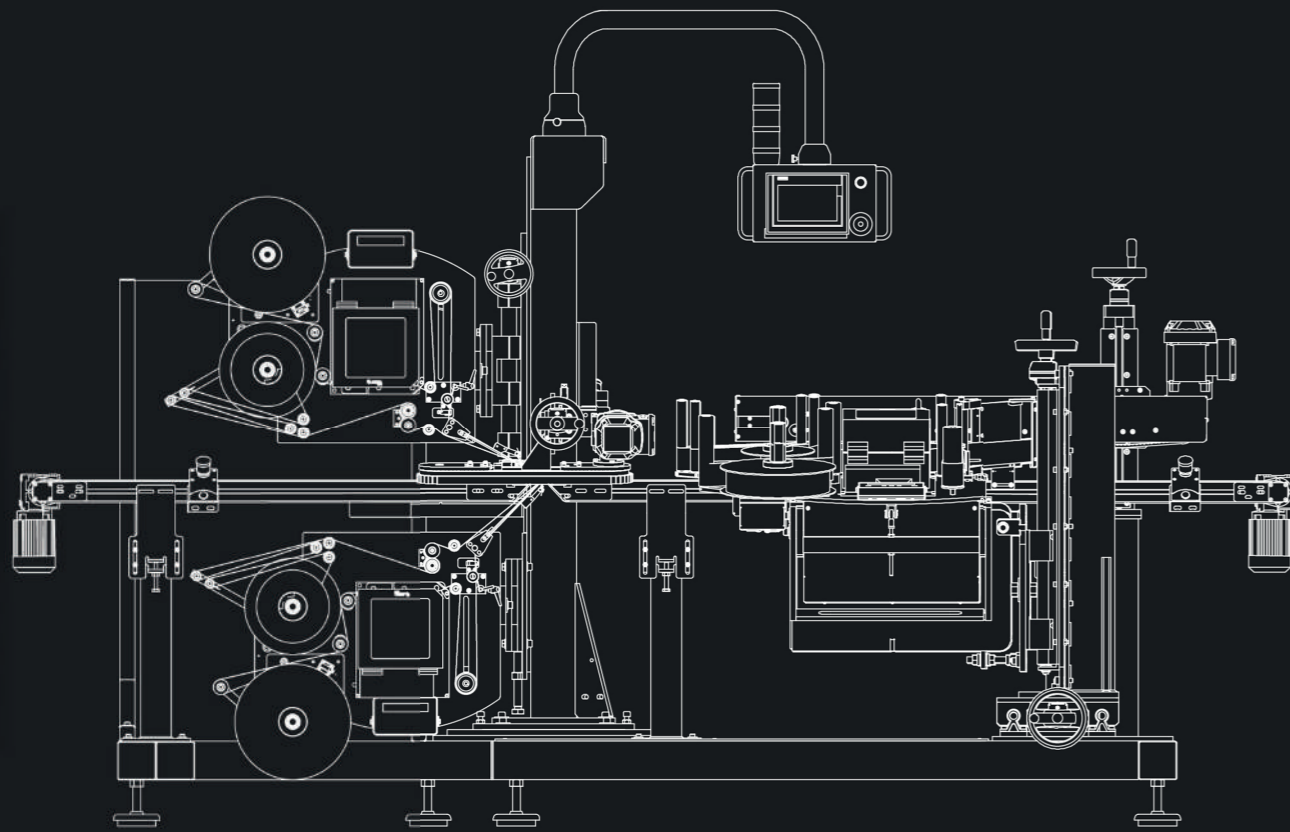

Produktübersicht Geset

ETIKETTIERANLAGEN MIT FÖRDERTECHNIK

STANDARDANLAGEN UND INDIVIDUALLÖSUNGEN
AUS EINER HAND



STANDARDANLAGE ODER INDIVIDUAL- ANLAGE?

Eine Lösung passt selten für alle.

Produktionsprozesse unterscheiden sich in Produktparametern, Geschwindigkeit, Umgebung und Kennzeichnungsanforderung, oft auch branchenbedingt. Für die unterschiedlichsten Etikettieraufgaben bieten wir Ihnen daher sowohl bewährte Standardanlagen mit einfacher Bedienung und Integration als auch maßgeschneiderte Individualanlagen für Ihre spezifischen Anforderungen. Ob Flaschen, Dosen, Tiefziehschalen, Schachteln oder Kanister, unsere Etikettieranlagen sorgen für eine präzise Etikettierung. Dabei legen wir besonderen Wert auf Zuverlässigkeit und Langlebigkeit, um einen reibungslosen Betrieb in Ihrem Produktionsalltag sicherzustellen.

EINSATZBEREICHE UND FUNKTIONEN

- Seiten-, Rundum-, Unter-/Oberseitenetikettierung
- Versiegelungsetikettierung
- Ein- und Mehrseitenetikettierung mit Highspeed-Etikettenspendern
- Integrierte Fördertechnik und automatisiertes Produkthandling
- Drucksysteme für variable Beschriftungen
- Inline-Kontrolle durch Scanner oder Kamerasysteme
- Anbindung an Liniensteuerungen und übergeordnete Systeme

STANDARDANLAGEN

Entwickelt für einfache Bedienung und Integration

Unsere Etikettieranlagen sind Komplettlösungen mit integrierter Fördertechnik und Produkthandling-Funktionen. Die einbaufertigen Etikettiermaschinen bieten passgenaue Lösungen für jede Produktform, von eckig über asymmetrisch bis zylindrisch. Sie meistern das hochpräzise Etikettieren an einer oder mehreren Seiten einer Verpackung sowie rundum und übereck. Dank der modularen Bauweise sind sie flexibel an neue Anforderungen anpassbar, wirtschaftlich in der Anschaffung und kommen ohne individuellen Entwicklungsaufwand aus. So sorgen sie für maximale Effizienz und Investitionssicherheit in Ihrem Betrieb.



Zu unseren
Standardanlagen
bluhmsysteme.com/standardanlagen

INDIVIDUALANLAGEN

Wenn Standardlösungen an Grenzen stoßen

Wenn Standardanlagen nicht ausreichen, konstruiert unser Entwicklungsteam individuelle Etikettieranlagen für Ihre Anforderungen. Sie bieten maximale Flexibilität, wenn es um maßgeschneiderte Kennzeichnungslösungen geht - für besondere Produkte, Formate oder Produktionsbedingungen. Dabei kombinieren wir langjährige Erfahrung im industriellen Kennzeichnen mit umfassender Kompetenz in Maschinenbau, Automatisierung und Steuerungstechnik. Das Ergebnis: individuelle Etikettierlösungen, die sich perfekt in Ihre Linie einfügen und höchste Prozesssicherheit gewährleisten.



Zu unseren
Individualanlagen
bluhmsysteme.com/individualanlagen



STANDARDANLAGEN

Standardanlagen für gängige Produktformen und -größen

Mit unseren CE-konformen Standardanlagen steht Ihnen ein breites Sortiment an kompakten Etikettieranlagen zur Verfügung, die sich einfach in Ihre Produktionslinie integrieren lassen. Die Etikettierung übernehmen - je nach Modell - bis zu zwei unserer Alpha HSM Highspeed-Etikettenspender.

Unser breit gefächertes Standardportfolio bietet für nahezu jede gängige Etikettieraufgabe die passende Anlage. Dank ihres modularen Aufbaus bieten die Anlagen eine kosteneffiziente Lösung ohne zusätzlichen Entwicklungsaufwand und gewährleisten ein optimales Preis-Leistungs-Verhältnis.

VORTEILE AUF EINEN BLICK

- **Hohe Verfügbarkeit:** kurze Lieferzeiten dank modularer Bauweise
- **Einfache Integration:** kompatibel mit gängigen Produktions- und Verpackungslinien
- **Präzise Kennzeichnung:** exakte Etikettenpositionierung auch bei hohen Taktzahlen
- **Bedienkomfort:** intuitive Steuerung und schnelle Formatwechsel
- **Zukunftssicher:** nachrüstbar mit Erweiterungsmodulen und Zusatzfunktionen

OPTIONALE ERWEITERUNGEN



Drucktechnologien

Sollen auf die Etiketten vor der Applikation variable Daten wie ein Mindesthaltbarkeitsdatum gedruckt werden, lässt sich die Anlage problemlos erweitern. Halterungen für Thermotransfer-Direktdrucker und Inkjetdrucker gehören zum Modulumfang und sind sofort konfigurierbar.



Schaltschrank IP54

Die Ausführung des Schaltschranks mit Schutzart IP54 – zum Schutz vor Spritzwasser bei der Reinigung – ist optional möglich. Das sorgt für eine erhöhte Betriebssicherheit und verlängert die Lebensdauer der Anlage auch bei häufiger Reinigung.



Edelstahlausführung

Zudem ist eine Anlagenausführung in Edelstahl erhältlich, was die Korrosionsbeständigkeit sensibler Komponenten wie Motor und Förderband in feuchten und anspruchsvollen Umgebungen erhöht. Edelstahl ist widerstandsfähig gegenüber Feuchtigkeit, Chemikalien und Reinigungsmitteln – ideal für Lebensmittel-, Kosmetik- oder Pharmaindustrie.

OBEN-/UNTEN-ETIKETTIERER

Standardanlagen im Überblick
bluhmsysteme.com/standardanlagen



OBERSEITE



UNTERSEITE



OBER- UND
UNTERSEITE

PRODUKTFORM
eckig, zylindrisch, oval

PRODUKTFÜHRUNG
stehend

ETIKETTEN/PRODUKT
1-2

ANWENDUNGEN UND BRANCHEN

Die Anlagen etikettieren Verpackungen wie Kartons, Tiefziehschalen, Schachteln und vergleichbare Produkte und eignen sich für Anwendungen in der Lebensmittel-, Pharma-, Healthcare- und Homecarebranche.

MÖGLICHKEITEN

- Ober- und/oder Unterseitenetikettierung
- 3-seitige Versiegelungsetikettierung im C-Wrap-Verfahren
- 4-seitige Versiegelungsetikettierung im D-Wrap-Verfahren



C-WRAP



D-WRAP

PRODUKTMERKMAL

- Klassisches **Gurtband** für einen gleichmäßigen Transport standfester Produkte
- **Geteiltes Förderband** mit Messerkante für die Unterseitenetikettierung
- **Klemmband** für noch präzisere Etikettierungen: Besonders bei leichten, instabil stehenden oder ungleichmäßig geformten Gebinden sorgen die seitlichen Bänder für eine exakte Fixierung und Zentrierung.

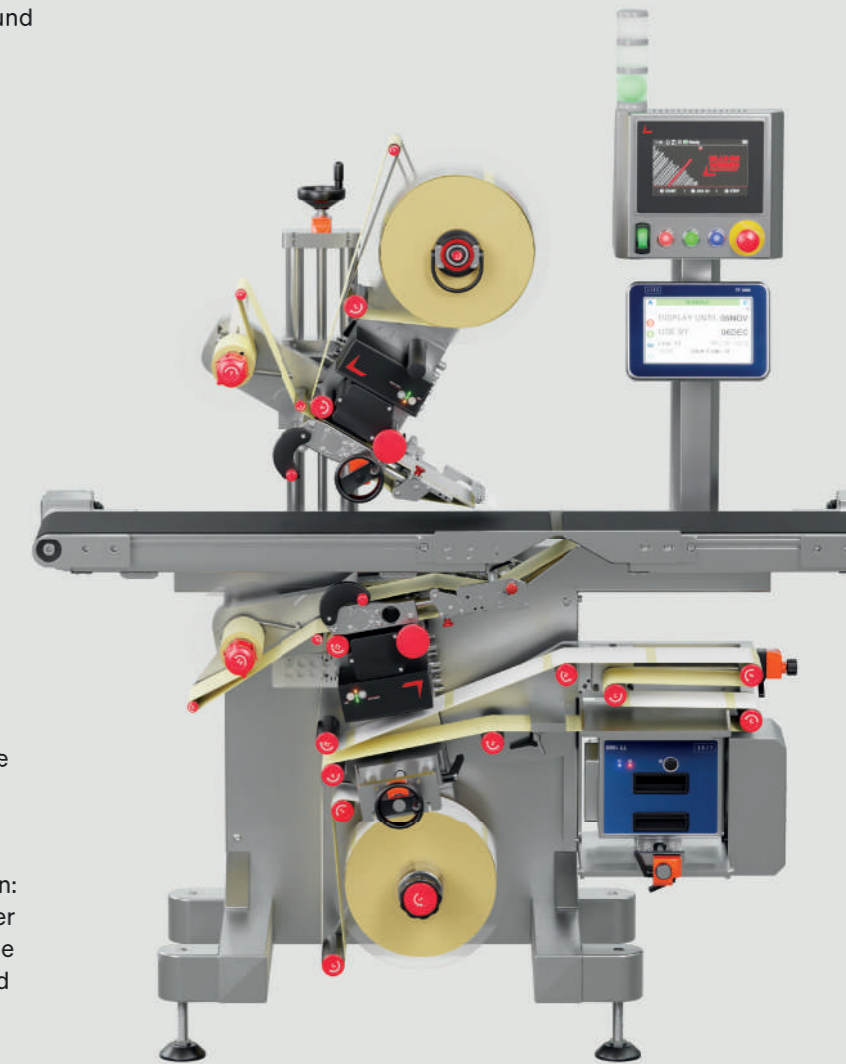

ANWENDUNGEN IN DER PRAXIS

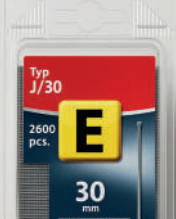

SEITEN-ETIKETTIERER

Standardanlagen im Überblick
bluhmsysteme.com/standardanlagen

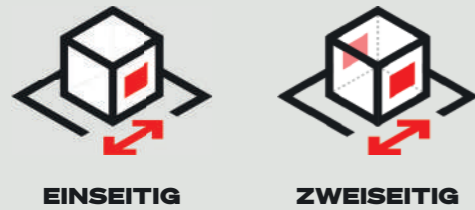

ANWENDUNGEN UND BRANCHEN

Die Anlagen etikettieren ein- bzw. zweiseitig ovale und kantige Produkte mit geraden Seitenflächen wie Kanister, Sprühflaschen, Duschgel- oder Shampooflaschen und eignen sich für Anwendungen in der Lebensmittel-, Pharma-, Healthcare- und Homecarebranche.

MÖGLICHKEITEN

- 1-seitige Seitenetikettierung
- 2-seitige Seitenetikettierung

PRODUKTMERKMAL

- **Kopfband**
Ein höhenverstellbares, stabilisierendes Kopfband sorgt für die sichere Fixierung der Produkte während des Etikettierprozesses. Es verhindert zuverlässig das Umkippen schmaler, leichter, leerer oder instabiler Behältnisse und gewährleistet eine gleichmäßige sowie präzise Etikettenpositionierung. Auf diese Weise wird eine konstante Etikettierqualität erreicht und ein zuverlässiger Betrieb auch bei anspruchsvollen Produktgeometrien ermöglicht.

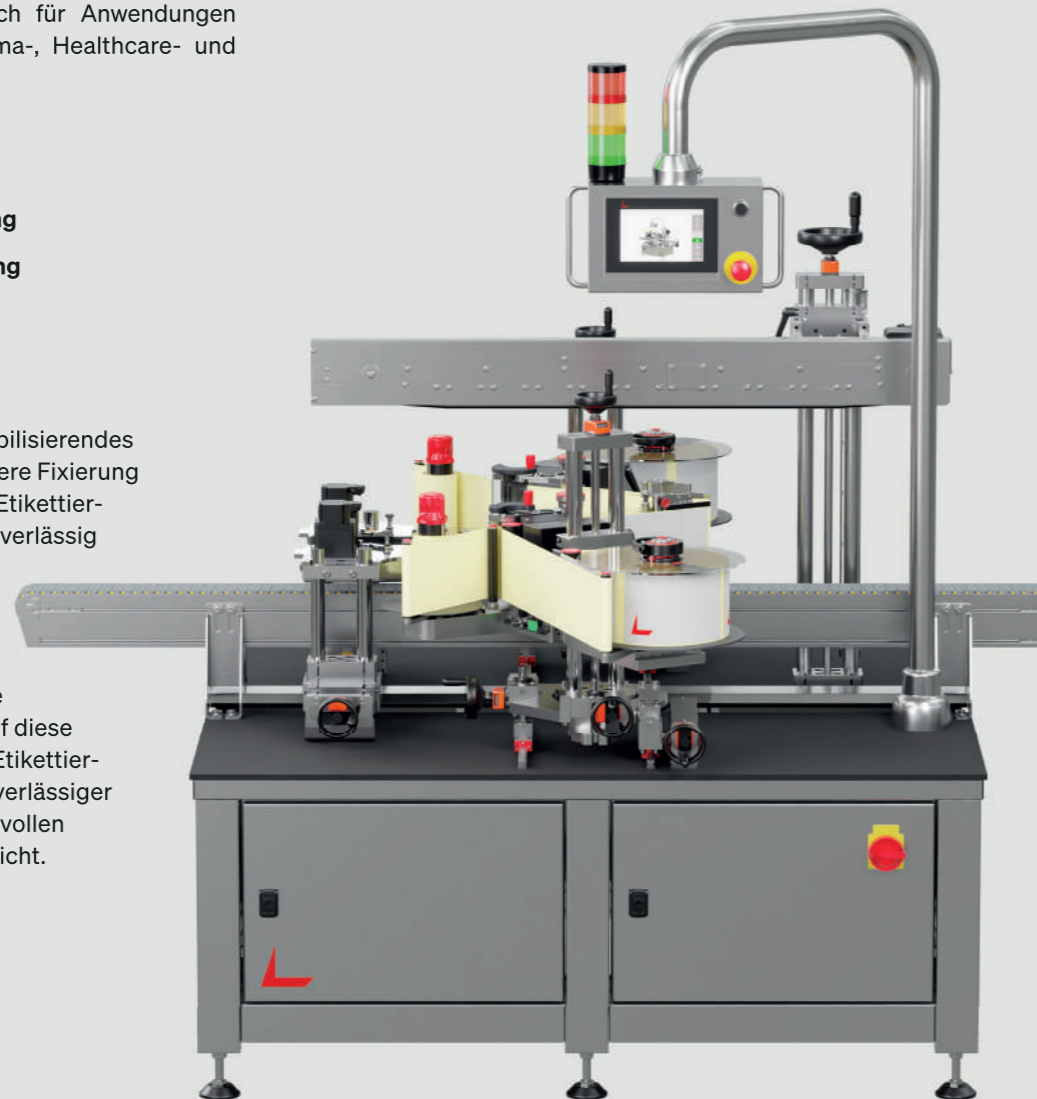

PRODUKTFORM
eckig, oval

PRODUKTFÜHRUNG
stehend

ETIKETTEN/PRODUKT
1 - 2

RUNDUM-ETIKETTIERER

Standardanlagen im Überblick
bluhmsysteme.com/standardanlagen

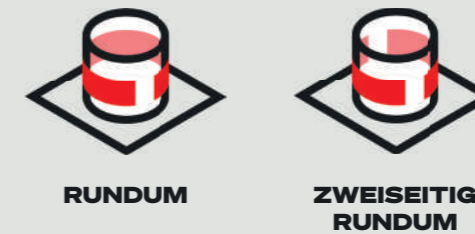

ANWENDUNGEN UND BRANCHEN

Die Anlagen etikettieren zylindrische Produkte rundum auf der Mantelfläche, beispielsweise Flaschen, Getränkedosen und Konservengläser sowie Ampullen oder Reagenzgläser. Sie sind für den Einsatz in unterschiedlichen Branchen geeignet, unter anderem in der Lebensmittel-, Getränke- und Pharmaindustrie.

Auch erhältlich: Die **halbautomatische Geset 141** eignet sich für kleinere Auflagen und kommt bei Kleinbrennereien, Feinkostproduzenten und Manufakturen zum Einsatz.

MÖGLICHKEITEN

- Rundum-Etikettierung stehender Produkte mit bis zu 2 Etiketten
- Rundum-Etikettierung liegender Produkte mit bis zu 2 Etiketten

PRODUKTMERKMAL

- **Wickelband**
Das Wickelband ermöglicht sehr hohe Etikettiergeschwindigkeiten, setzt jedoch eine gleichmäßige Produkt- und Etikettenqualität voraus.
- **3-Rollensystem**
Das 3-Rollensystem gewährleistet eine höhere Etikettiergenauigkeit und ist besonders für die ausgerichtete Etikettierung geeignet.

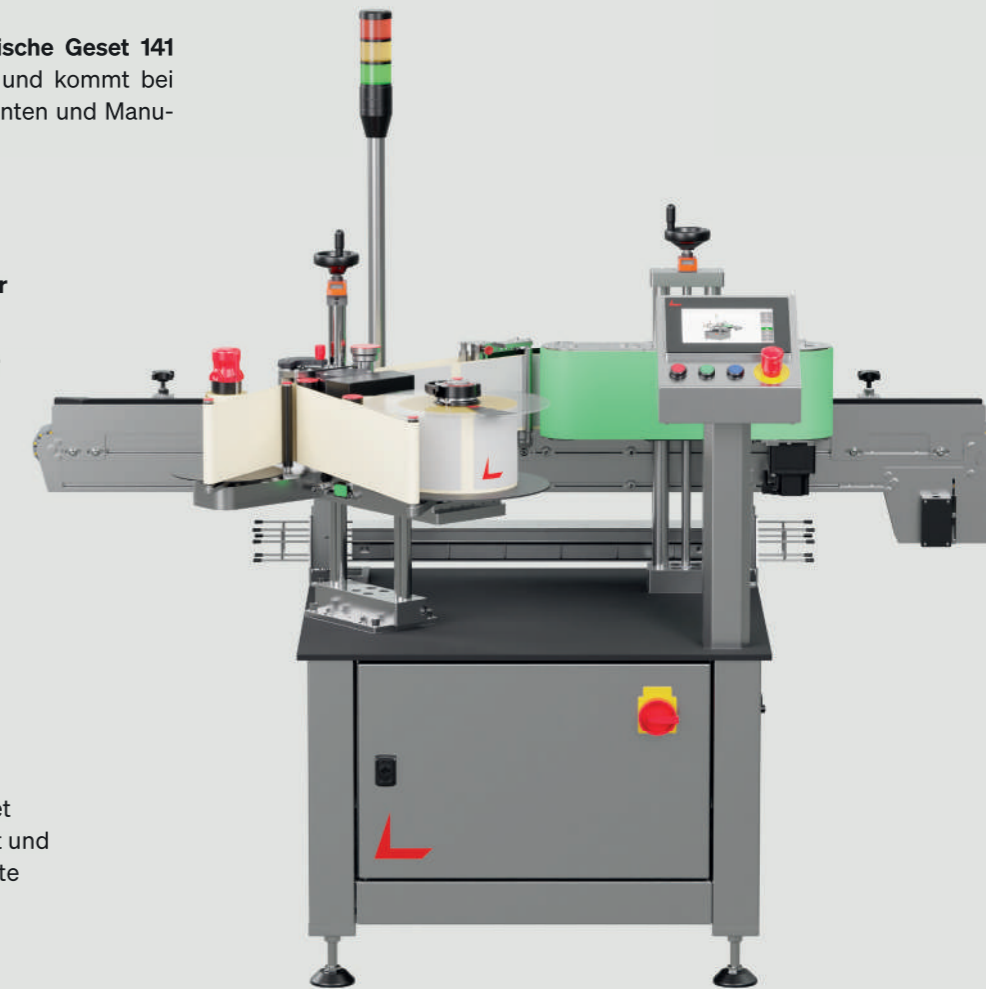

PRODUKTFORM
zylindrisch

PRODUKTFÜHRUNG
stehend, liegend

ETIKETTEN/PRODUKT
1 - 2 mit u. ohne Ausrichtung

ANWENDUNGEN IN DER PRAXIS



ANWENDUNGEN IN DER PRAXIS





UNSERE INDIVIDUALANLAGEN KÖNNEN:

- mehrere Prozessschritte wie Bedrucken, Prüfen, Etikettieren und Ausschleusen kombinieren
- verschiedene Drucktechnologien integrieren
- Produkte unterschiedlichster Formen und Größen etikettieren
- komplexe Produktgeometrien und spezielle Materialien verarbeiten

INDIVIDUALANLAGEN BEINHALTEN:

- Fördertechnik und automatisiertes Produkt-handling
- Vereinzlungs- und Positioniermodule
- Etikettier-Einheiten für verschiedene Seiten (oben, unten, rundum)
- Drucksysteme für variable Kennzeichnungen
- Kamertechnik zur Qualitätskontrolle
- Ausschleusung fehlerhafter Produkte
- Robotertechnik

INDIVIDUALANLAGEN

Individuell geplant. Flexibel im Einsatz. Passgenaue Lösung.

Für spezielle Kennzeichnungsaufgaben gibt es keine Standardlösung. Wenn ein Produkt beispielsweise mehrfach gekennzeichnet werden soll – z. B. mit Rundum-Etikettierung, MHD-Druck und Aktionscode – entwickelt unser Team verkettete Anlagen, deren Module optimal aufeinander abgestimmt sind und gemeinsam eine neue Einheit bilden.

Diese Systeme kombinieren Etikettierung mit unterschiedlichen Drucktechnologien wie Laser-, Tintenstrahl- oder Thermotransferdruck. Dank flexibler Einstellmöglichkeiten lassen sie sich schnell auf verschiedene Produktgrößen und -volumina anpassen. Jede Anlage wird individuell konzipiert, vollständig dokumentiert und CE-konform nach Maschinenrichtlinie gefertigt. Dank moderner Steuerungstechnik können sie problemlos in übergeordnete Linien- oder ERP-Systeme eingebunden werden.

Bereits in der Planungsphase arbeiten unsere Experten eng mit Ihnen zusammen, um die optimale Lösung für Ihre spezifischen Produktionsanforderungen zu realisieren. Auch nach der Inbetriebnahme stehen wir mit Wartung, Schulungen und technischem Support zur Seite, um einen dauerhaft störungsfreien Betrieb sicherzustellen.

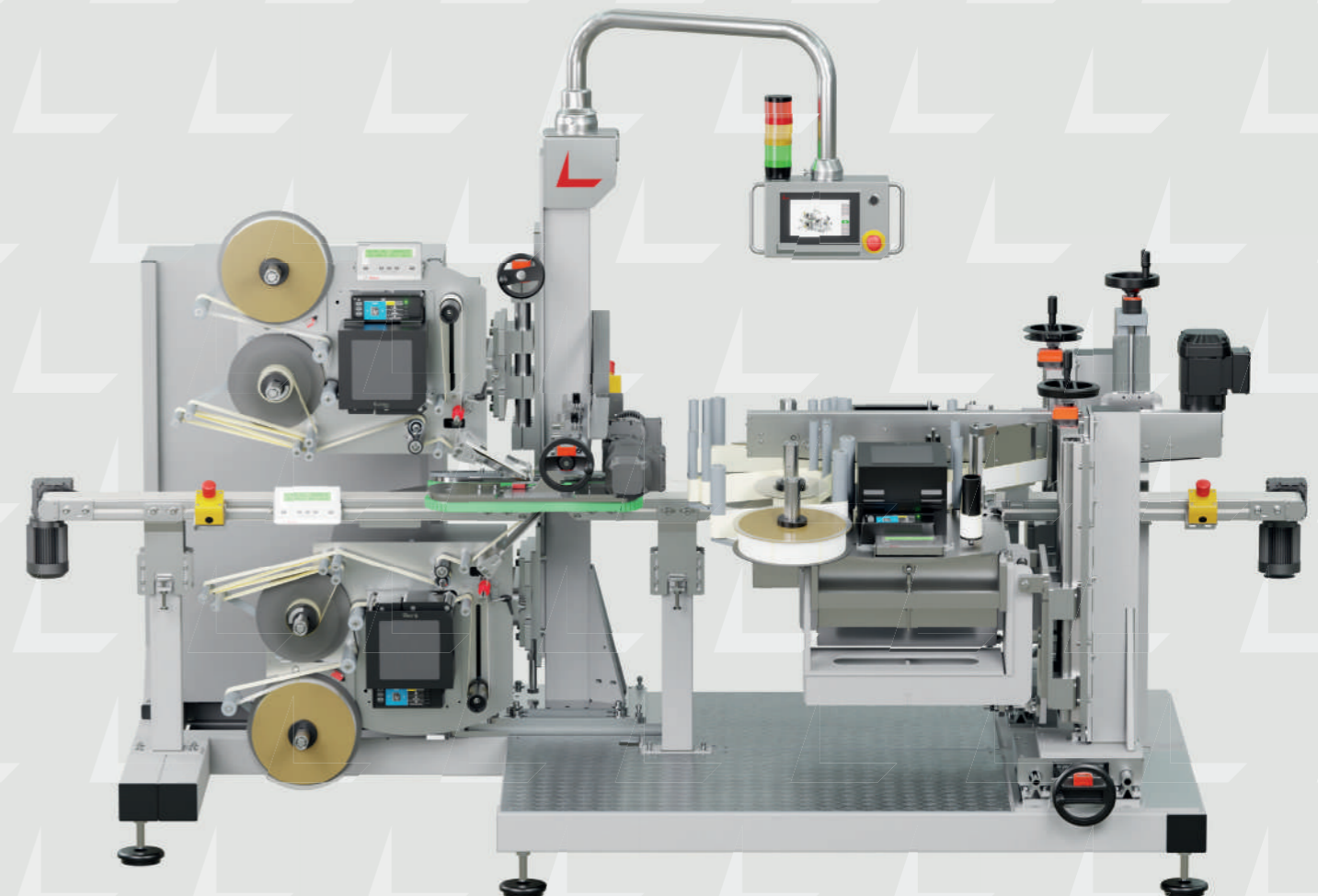

INDIVIDUALLÖSUNGEN IM EINSATZ

Individuell konstruiert. Präzise umgesetzt.

Das **3-Rollensystem** vereinzelt die Produkte und positioniert das Etikett präzise an einer definierten Referenz.



Anpassbare **Seitenbänder** stabilisieren die Produkte während des Etikettierprozesses.



Auf einem **Prismenrollenband** können Produkte liegend transportiert, ausgerichtet und etikettiert werden.



Versiegelungsetikettierung am Kanisterdeckel – für manipulationssichere Produktverschlüsse.



Der **Orbiter** richtet das Produkt präzise aus, indem er es formschlüssig greift und kontrolliert weiterführt.



Spezielle **Andrückrollen** sorgen für eine sichere Etikettenhaftung und schonen dabei den Produktinhalt.



3-seitige Versiegelungsetikettierung für Produkte, die geklemmt transportiert werden.

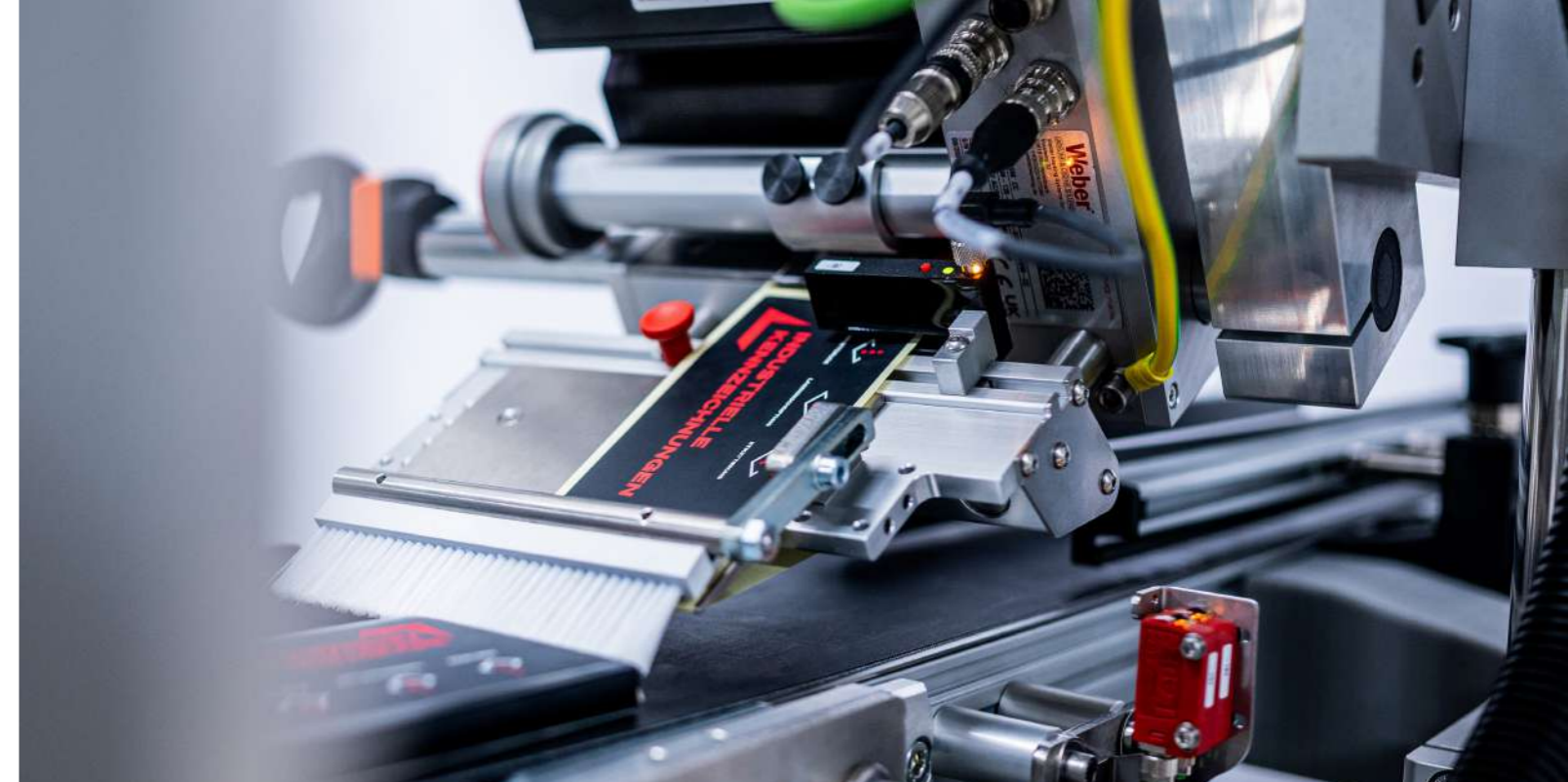

DIE VORTEILE

+ KOMPETENZ, DIE IHRE PROZESSE VORANBRINGT

Bei uns erhalten Sie leistungsstarke Etikettierlösungen, die auf langjähriger Erfahrung, kompetenter und erfahrener Projektentwicklung sowie einem tiefen Branchenverständnis basieren.

+ FLÄCHENDECKENDER SERVICE

Unser flächendeckender Service sorgt deutschlandweit für schnelle Reaktionszeiten und zuverlässige Unterstützung, um die Verfügbarkeit Ihrer Anlagen jederzeit sicherzustellen.

+ ERFAHRENES ENTWICKLUNGSTEAM

Vertrauen Sie auf das umfassende Know-how unserer Maschinenbauspezialisten, die Ihre Kennzeichnungsaufgaben sicher und leistungsstark realisieren.

+ ATTRAKTIVE LEASING-OPTIONEN

Ob Kauf oder Leasing – Sie entscheiden. Mit Leasing profitieren Sie von planbaren Monatsraten und schonen gleichzeitig Ihr Investitionsbudget.

+ MAXIMALE WIRTSCHAFTLICHKEIT

Mit unseren standardisierten Baugruppen sichern Sie sich kurze Planungs- und Lieferzeiten, hohe Verfügbarkeit und deutlich reduzierte Gesamtkosten.

AUSFÜHRLICHE INFORMATIONEN AUF UNSERER WEBSITE

Produktinformationen. Technische Daten. Anwendungsbeispiele.

Weitere ausführliche Informationen zu unseren Geset Etikettieranlagen inklusive detaillierter technischer Angaben erhalten Sie auf unserer Website www.bluhmsysteme.com



ERFAHRUNG

SEIT 1968

IHR ZUVERLÄSSIGER PARTNER

+ PERSÖNLICHER ANSPRECHPARTNER

Ihr persönlicher Ansprechpartner aus unserem Sales-Team hört Ihnen zu und erklärt Ihnen die Möglichkeiten.

+ MADE IN GERMANY

Durch unsere Produktion Made in Germany garantieren wir Qualität und Verfügbarkeit.

+ PASSENDE LÖSUNG

Technologieunabhängig entwickeln wir die optimale Lösung für Ihre Anforderungen.

+ REGIONAL VERWURZELT, WELTWEIT VERNETZT

Als Familienunternehmen mit weltweiten Niederlassungen steht für uns die Kundenbeziehung immer im Fokus.

+ LÜCKENLOSER SERVICE

Unser lückenloses Service-Netzwerk inklusive 24h-Hotline steht Ihnen immer helfend zur Seite.



bluhmsysteme.com

BLUHM
SYSTEME