

# GESET 225

**Rundum-Etikettierer für zylindrische, liegende Produkte mit bis zu 2 Etiketten (mit Ausrichtung)**

- + Etikettiert liegend geführte Produkte auf der Mantelfläche
- + Kompakte, leicht integrierbare Bauweise
- + Erweiterbar mit Drucktechnologien für variable Daten



## ENTWICKELT FÜR EINFACHE BEDIENUNG UND SYSTEMINTEGRATION

Die CE-konforme Etikettieranlage Geset 225 wurde speziell für maximale Benutzerfreundlichkeit und einfache Integration in bestehende Produktionslinien entwickelt. Die modulare Anlage etikettiert zylindrische Verpackungen rundum auf der Mantelfläche. Auf einem Prismenrollenband werden die Produkte transportiert, ausgerichtet und nach Kundenanforderung präzise etikettiert. Die Etikettierung übernimmt ein Alpha HSM Highspeed-Etikettenspender. Dank des zentralen Touchdisplays sowie einer Nahfeldbedienung ist die Steuerung intuitiv – ideal auch für weniger geschultes Personal. Ein schneller Rollen- und Formatwechsel reduziert Stillstandszeiten und erhöht die Flexibilität.



Produkt- und etikettenabhängige Parameter lassen sich speichern und direkt abrufen. Die kompakte Bauweise mit integriertem Steuerungsgehäuse, steckbaren Komponenten und klarem Design spart Platz und vereinfacht die Wartung. Für einen schnellen und effizienten Support ist die Anlage zudem vollständig fernwartbar. Mit verschiedenen Schnittstellen fügt sie sich nahtlos in moderne Produktionsumgebungen ein.

## ANWENDUNGEN



# GESET 225

## BESONDERHEITEN

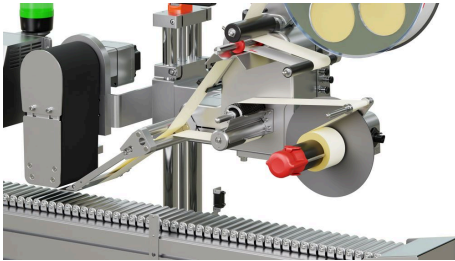

### **FÜR ZYLINDRISCHE PRODUKTE IN FOOD, PHARMA & CO.**

Die Anlage etikettiert Produkte wie Kosmetikartikel oder Ampullen, deren Verarbeitung im Stand nicht umsetzbar ist. Sie eignet sich u. a. für die Lebensmittel- und Pharmabranche, wenn eine Ausrichtung des Etiketts zum Objekt erforderlich ist. Alle Parameter lassen sich produktspezifisch speichern und mit hoher Genauigkeit abrufen – ideal für wechselnde Produkte und kleine Chargen.



### **OPTIONAL ERWEITERBAR MIT DRUCKTECHNOLOGIEN**

Sollen auf die Etiketten vor der Applikation variable Daten wie Mindesthaltbarkeitsdatum oder Chargennummer gedruckt werden, lässt sich die Anlage problemlos erweitern. Spezielle Halterungen für Thermotransfer-Direktdrucker und Inkjetdrucker gehören zum Modulumfang und sind sofort verfügbar. Somit können Sie Ihre hochwertigen Labels beim Etikettieren sehr effizient, gut lesbar und präzise mit zusätzlichen Codierungen versehen.



### **SCHALTSCHRANK MIT IP54 OPTIONAL**

Der Austausch des Steuerungsgehäuses gegen einen Schaltschrank mit Schutzart IP54 – zum Schutz vor Spritzwasser bei der Reinigung – ist optional möglich. Dies schützt die Maschine zusätzlich vor Staub und ermöglicht eine saubere, wartungsfreundliche Installation mit besserer Hygiene und längerer Lebensdauer der Anlage in rauen Umgebungen.

# GESET 225

## TECHNISCHE DATEN

### SPENDEDATEN

Etikettenposition	Umfang zylindrisches Produkt
Etiketten-Applikationsrate max.	300 /min
Produktgeschwindigkeit bis	30 m/min
Positioniergenauigkeit (+/-)	2 mm
Etikettenformat min. (BxL)	20 x 25 mm
Etikettenformat max. (BxL)	135 x 300 mm
Durchmesser Etikettenrolle max.	300 mm
Etikettenrollen-Kern-Durchmesser	76 mm

### PRODUKTGUT

Produktmaße max. (HxBxL)	250 x 100 mm
Produktmaße min. (HxBxL)	20 x 10 mm

### MERKMALE

optionale Sonderausstattung	TTO Druckwerk; Markoprint X1 Drucker; Edelstahl Ausführung
Produkttransport	Rollenförderer
Produktverwaltung	ja

### HMI

HMI Ausführung	Touchdisplay
----------------	--------------

### PHYSIKALISCHE ASPEKTE

Abmessung System (HxBxL)	1475 x 914 x 1881 mm
Gewicht	220 kg <sup>1</sup>
Zulassungen	CE; UKCA
Rel. Luftfeuchtigkeit nicht kondensierend	20 - 90 %
Umgebungstemperatur	10 - 30°C
Geräusentwicklung	75 dB <sup>2</sup>
Anschlussspannung	230 V
Netzfrequenz	50 Hz

<sup>1</sup> ohne Etikettenrolle <sup>2</sup> A-Schalldruckpegel

# GESET 225

## ANSCHLÜSSE

**Druckluftanschluss**

6 bar <sup>1</sup>

<sup>1</sup> nur in Verbindung mit optionaler Ausstattung benötigt

# GESET 225

## TECHNISCHE ZEICHNUNGEN

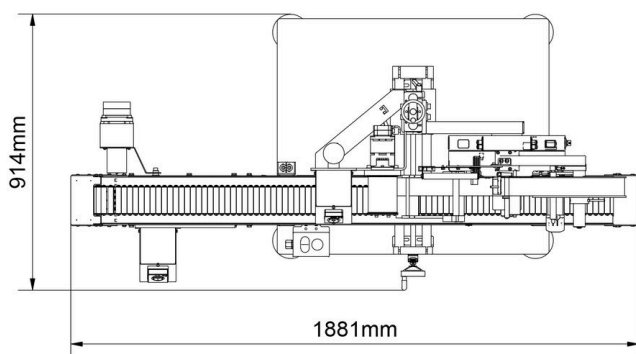
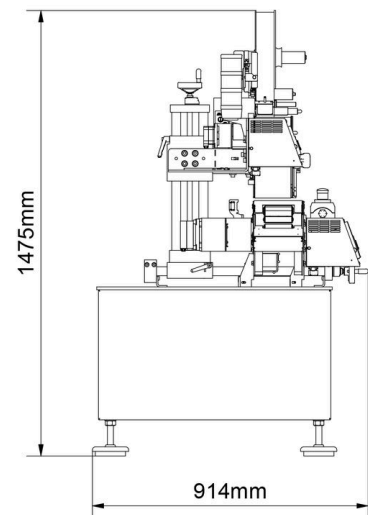
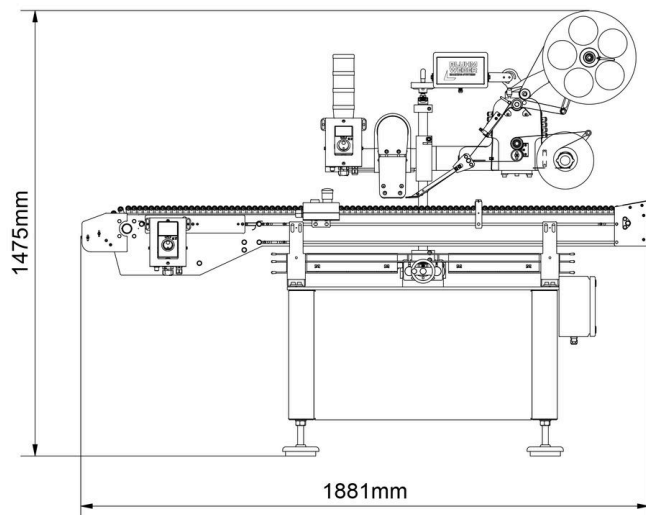

# GESET 225



## IHR ZUVERLÄSSIGER PARTNER

### + PERSÖNLICHER ANSPRECHPARTNER

Ihr persönlicher Ansprechpartner aus unserem Sales-Team hört Ihnen zu und erklärt Ihnen die Möglichkeiten.

### + MADE IN GERMANY

Durch unsere Produktion Made in Germany garantieren wir Qualität und Verfügbarkeit.

### + PASSENDE LÖSUNG

Technologieunabhängig entwickeln wir die optimale Lösung für Ihre Anforderungen.

### + LÜCKENLOSER SERVICE

Unser lückenloses Service-Netzwerk inklusive 24h-Hotline steht Ihnen immer zur Verfügung.

### + REGIONAL VERWURZELT, WELTWEIT VERNETZT

Als Familienunternehmen mit weltweiten Niederlassungen steht für uns die Kundenbeziehung immer im Fokus.

#### Bluhm Systeme GmbH

Maarweg 33 / D-53619 Rheinbreitbach  
T +49 (0) 2224 77 08 0 / [info@bluhmsysteme.com](mailto:info@bluhmsysteme.com)  
[www.bluhmsysteme.com](http://www.bluhmsysteme.com)