

GESET 221

Rundum-Etikettierer für zylindrische, stabil stehende Produkte mit 1 Etikett (ohne Ausrichtung)

- + Etikettiert stehend geführte Produkte auf der Mantelfläche
- + 1 Etikett pro Produkt – ohne Ausrichtung
- + Kompakte, leicht integrierbare Bauweise
- + Erweiterbar mit Drucktechnologien für variable Daten



ENTWICKELT FÜR EINFACHE BEDIENUNG UND SYSTEMINTEGRATION

Die CE-konforme Etikettieranlage Geset 221 wurde speziell für maximale Benutzerfreundlichkeit und einfache Integration in bestehende Produktionslinien entwickelt. Die modulare Anlage etikettiert zylindrische Verpackungen rundum auf der Mantelfläche. Für einen gleichbleibend stabilen Produktfluss im Etikettierprozess sorgt die integrierte Fördertechnik. Die Etikettierung übernimmt ein Alpha HSM Highspeed-Etikettenspender. Dank des zentralen Touchdisplays sowie einer Nahfeldbedienung ist die Steuerung intuitiv – ideal auch für weniger geschultes Personal. Ein schneller Rollen- und Formatwechsel reduziert Stillstandszeiten und erhöht die Flexibilität.



Produkt- und etikettenabhängige Parameter lassen sich speichern und direkt abrufen. Die kompakte Bauweise mit integriertem Steuerungsgehäuse, steckbaren Komponenten und klarem Design spart Platz und vereinfacht die Wartung. Für einen schnellen und effizienten Support ist die Anlage zudem vollständig fernwartbar. Mit verschiedenen Schnittstellen fügt sie sich nahtlos in moderne Produktionsumgebungen ein.

ANWENDUNGEN



GESET 221

BESONDERHEITEN



FÜR ZYLINDRISCHE PRODUKTE IN FOOD, PHARMA & CO.

Die Anlage etikettiert zylindrische Produkte mit stabilem Stand wie Getränkedosen, Shampooflaschen und Konservengläser. Sie eignet sich u. a. für die Lebensmittel- und Pharmabranche, wenn keine Ausrichtung des Etiketts zum Objekt erforderlich ist. Alle Parameter lassen sich produktspezifisch speichern und mit hoher Genauigkeit abrufen – ideal für wechselnde Produkte und kleine Chargen.



OPTIONAL ERWEITERBAR MIT DRUCKTECHNOLOGIEN

Sollen auf die Etiketten vor der Applikation variable Daten wie Mindesthaltbarkeitsdatum oder Chargennummer gedruckt werden, lässt sich die Anlage problemlos erweitern. Spezielle Halterungen für Thermotransfer-Direktdrucker und Inkjetdrucker gehören zum Modulumfang und sind sofort verfügbar. Somit können Sie Ihre hochwertigen Labels beim Etikettieren sehr effizient, gut lesbar und präzise mit zusätzlichen Codierungen versehen. Gerne beraten wir Sie zum passenden Gerät.



SCHALTSCHRANK MIT IP54 OPTIONAL

Der Austausch des Steuerungsgehäuses gegen einen Schaltschrank mit Schutzart IP54 – zum Schutz vor Spritzwasser bei der Reinigung – ist optional möglich. Dies schützt die Maschine zusätzlich vor Staub und ermöglicht eine saubere, wartungsfreundliche Installation mit besserer Hygiene und längerer Lebensdauer der Anlage in rauen Umgebungen.

GESET 221

TECHNISCHE DATEN

SPENDEDATEN

Etikettenposition	Umfang zylindrisches Produkt
Etiketten-Applikationsrate max.	300 /min
Produktgeschwindigkeit bis	30 m/min
Positioniergenauigkeit (+/-)	2 mm
Etikettenformat min. (BxL)	20 x 25 mm
Etikettenformat max. (BxL)	135 x 300 mm
Durchmesser Etikettenrolle max.	300 mm
Etikettenrollen-Kern-Durchmesser	76 mm

PRODUKTGUT

Produktmaße max. (HxBxL)	250 x 76 mm
Produktmaße min. (HxBxL)	20 x 10 mm

MERKMALE

optionale Sonderausstattung	TTO Druckwerk; Markoprint X1 Drucker; Edelstahl Ausführung
Produkttransport	Mattenkettenband
Produktverwaltung	ja

HMI

HMI Ausführung	Touchdisplay
----------------	--------------

PHYSIKALISCHE ASPEKTE

Abmessung System (HxBxL)	1321 x 1066 x 1748 mm
Gewicht	220 kg ¹
Zulassungen	CE; UKCA
Rel. Luftfeuchtigkeit nicht kondensierend	20 - 90 %
Umgebungstemperatur	10 - 30°C
Geräusentwicklung	75 dB ²
Anschlussspannung	230 V
Netzfrequenz	50 Hz

¹ ohne Etikettenrolle ² A-Schalldruckpegel

GESET 221

ANSCHLÜSSE

Druckluftanschluss

6 bar ¹

¹ nur in Verbindung mit optionaler Ausstattung benötigt

GESET 221

TECHNISCHE ZEICHNUNGEN

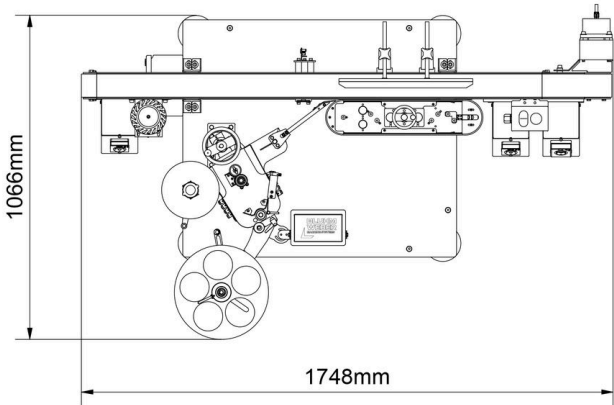
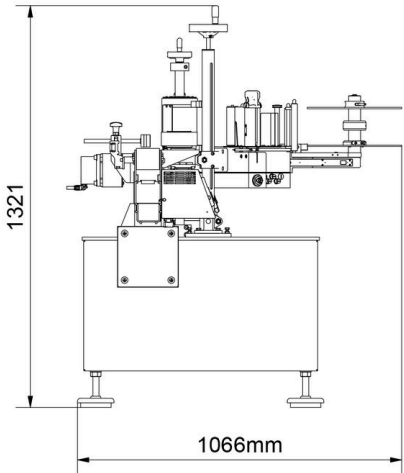
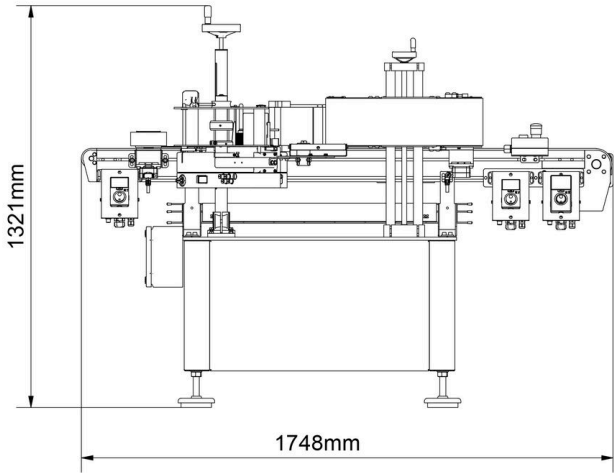

GESET 221



IHR ZUVERLÄSSIGER PARTNER

+ PERSÖNLICHER ANSPRECHPARTNER

Ihr persönlicher Ansprechpartner aus unserem Sales-Team hört Ihnen zu und erklärt Ihnen die Möglichkeiten.

+ MADE IN GERMANY

Durch unsere Produktion Made in Germany garantieren wir Qualität und Verfügbarkeit.

+ PASSENDE LÖSUNG

Technologieunabhängig entwickeln wir die optimale Lösung für Ihre Anforderungen.

+ LÜCKENLOSER SERVICE

Unser lückenloses Service-Netzwerk inklusive 24h-Hotline steht Ihnen immer zur Verfügung.

+ REGIONAL VERWURZELT, WELTWEIT VERNETZT

Als Familienunternehmen mit weltweiten Niederlassungen steht für uns die Kundenbeziehung immer im Fokus.

Bluhm Systeme GmbH

Maarweg 33 / D-53619 Rheinbreitbach
T +49 (0) 2224 77 08 0 / info@bluhmsysteme.com
www.bluhmsysteme.com